

**KAMAI Sp. z o.o.**  
32-006 Wola Batorska  
Wola Batorska 461  
KRS 0000230771

**Serwis KAMAI**  
tel. 0 12 635 13 73  
fax 0 12 285 0 283  
e-mail: serwis@kamai.pl



**Urządzenie zapalające Fire up**

**MODEL 98205**

**INSTRUKCJA OBSŁUGI**

**CADAC PATIO LIVING CE0063 BQ/5588**

*UWAGA*

**Należy zapewnić odpowiednią wentylację. To urządzenie gazowe zużywa powietrze (tlen). Nie należy go używać w miejscach bez wentylacji, ponieważ zagraża to życiu. Jeśli w danym miejscu pracują jeszcze inne urządzenia gazowe, należy zapewnić dodatkową wentylację.**

## 1. Wprowadzenie

- Urządzenie jest zgodne z BS EN 521:1998
- Kategoria urządzenia: ciśnienie pary – mieszanka propan/butan
- Do użytku z jednorazowymi gwintowanymi kartuszami gazowymi 445g lub 220g (Model CA445 lub CA220) lub gwintowanymi kartuszami gazowymi wielokrotnego użytku tego samego typu zgodnymi z EN417.
- Do użytku z CADAC Travel Pack, wraz z jednorazowymi kartuszami 190g (Model CA190) lub jednorazowymi kartuszami przebijanymi zgodnymi z EN417.
- Próby montowania innych typów kartuszy gazowych może być niebezpieczne.
- Nominalne zużycie 820g/h, moc wejściowa ciepła 11.32 kw.
- Ten produkt zawiera dyszę CADAC nr 0.60.
- Nie używać w pomieszczeniach.
- Ten produkt może być użyty jedynie z grillem na węgiel drzewny CADAC Neoway 47 i 57 cm wyprodukowanym w roku 2007 i później.

## 2. Wskazówki dotyczące bezpieczeństwa

- Proszę sprawdzić, czy uszczelka (C) jest na miejscu i w dobrym stanie przed połączeniem do zbiornika z gazem (patrz rys. 1).
- Nie używać urządzenia, jeśli uszczelki są uszkodzone lub zużyte.

- Nie używać, jeśli urządzenie przecieka, jest uszkodzone lub nie działa poprawnie.
- Palące się urządzenie nie może być pozostawione na grillu na węgiel drzewny CADAC dłużej niż 15 minut. Kiedy węgiel jest już zapalony i można rozpocząć przygotowywanie posiłku, należy zdjąć urządzenie zapalające Fire Up i włożyć na to miejsce normalny zbiornik na popiół.
- Kartusz z gazem należy przyłączać lub wymieniać tylko w miejscu dobrze wentylowanym najlepiej na świeżym powietrzu, z dala od źródeł zapłonu jak np. otwarty ogień, prąd pilotowy, ogień elektryczny, oraz z dala od innych osób.
- Jeśli w urządzeniu jest nieszczelne (zapach gazu), proszę je wynieść bezzwłocznie na świeże powietrze, w dobrze wentylowane, wolne od ognia miejsce, gdzie przeciek będzie mógł zostać wykryty i powstrzymany. Jeśli chcieliby Państwo zbadać, czy Państwa sprzęt nie ma żadnych przecieków, proszę robić to na świeżym powietrzu. Proszę nie próbować wykrywać przecieku za pomocą ognia, proszę użyć wody z mydłem.
- Jeśli tworzą się pęcherze mydlane w danym miejscu, oznacza to, iż jest nieszczelne. Należy natychmiast odłączyć źródło gazy poprzez zamknięcie pokrętki regulacyjnego (G) i odkręcenie kartusza z gazem (I), należy sprawdzić czy wszystkie połączenia są dobrze zamontowane.
- Następnie test z wodą z mydłem powinien być powtórzony.
- Jeśli nieuszczelność nadal występuje, należy zwrócić produkt do Państwa dystrybutora w celu przeprowadzenia inspekcji lub naprawy.
- Nie stawiać na piecach lub innych gorących powierzchniach.
- Podczas pracy, części urządzenia nagrzewają się (szczególnie palnik i nierdzewny pierścień stalowy). Należy unikać dotykania rękami gorących części. Zaleca się użycie rękawic.
- Należy zachować odstęp minimum 1,5 od materiałów łatwopalnych.
- Nie należy ruszać urządzenia w trakcie jego pracy, ponieważ może to spowodować zwiększenie się płomienia. Jeśli płomień zaczyna mocno buchać, należy przykręcić pokrętkę regulacyjną (G), aż do zmniejszenia płomienia.
- Nie należy przeprowadzać żadnych modyfikacji urządzenia ani używać go do celów, do których nie zostało przeznaczone.

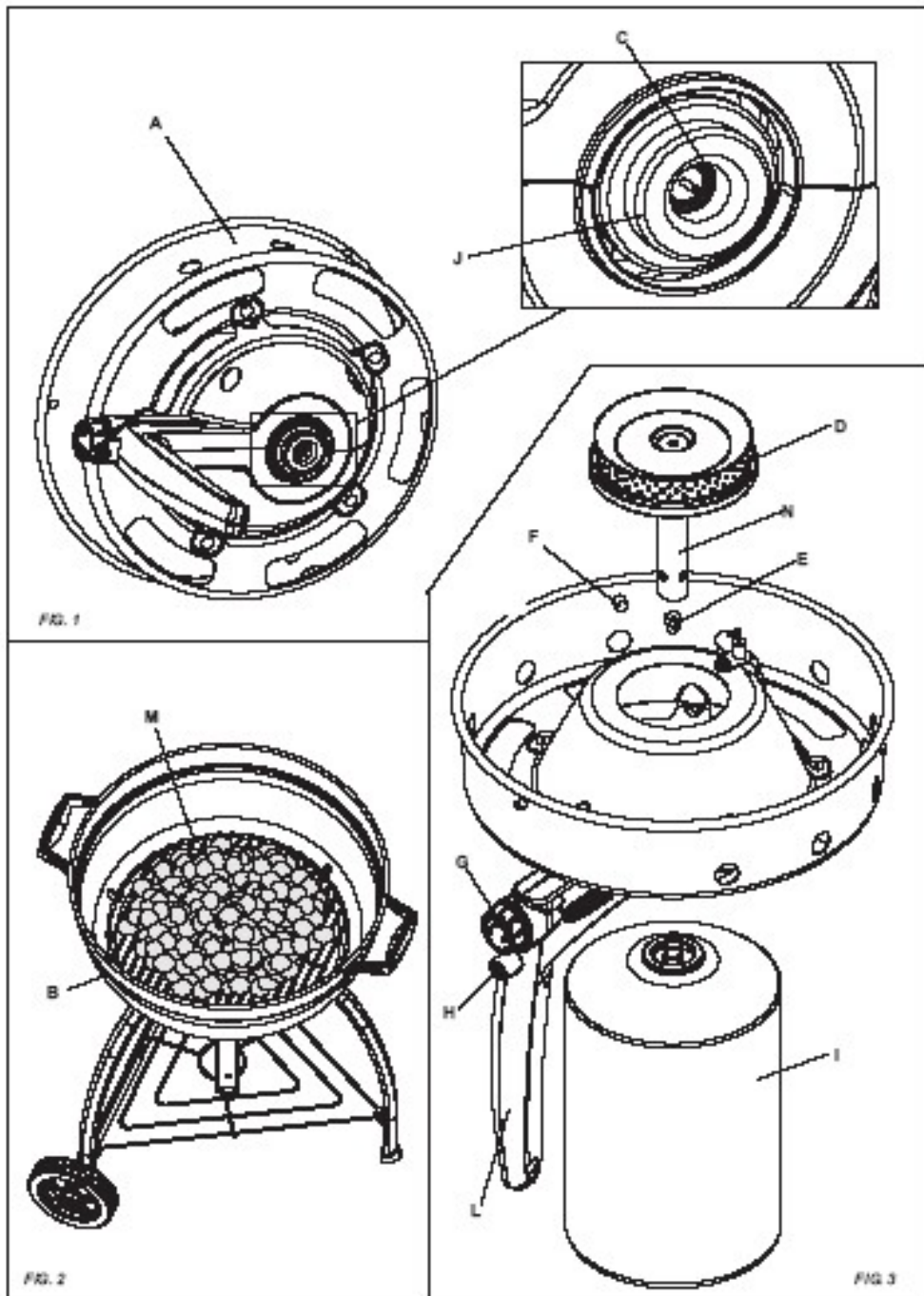

### 3. Lista części

- A. Urządzenie zapalające
- B. Czasza
- C. Uszczelka
- D. Palnik
- E. Dysza
- F. Kołki podtrzymujące
- G. Pokrętko regulacyjne
- H. Zapalnik
- I. Kartusz z gazem
- J. Zawór
- K. Klamry regulacyjne otworów wentylacyjnych
- L. Uchwyt
- M. Kratownica
- N. Rura mieszająca

### 4. Instrukcja montażu

- Urządzenie zapalające CADAC Fire Up nie wymaga składania i jest gotowe do użytku. Należy jedynie podłączyć je do kartusza z gazem (I).
- Urządzenie Fire Up należy dołączyć do kartusza z gazem poprzez przykręcenie łącznika zamontowanego na górze kartusza do łącznika na zaworze (J). Przykręcić butlę gazową zgodnie z ruchem wskazówek zegara do oporu. Przy usuwaniu kartusza z gazem należy sprawdzić, czy palnik (D) jest zgaszony a następnie poczekać, aż urządzenie zapalające Fire Up ostygnie, po czym należy kręcić kartusz w kierunku przeciwnym do ruchu wskazówek zegara aż do całkowitego odłączenia go od urządzenia. Należy trzymać urządzenie w bezpiecznej odległości, aby uniknąć wdychania resztek gazu.
- Należy zamontować urządzenie Fire Up do spodu czaszy (B) poprzez zaczepienie kołków podtrzymujących (F) na wewnętrznej obręczy urządzenia Fire Up przy czym otwarty koniec rowku dopasowującego powinien się znajdować na klamrach regulacyjnych otworów wentylacyjnych (K). Należy przekręcić urządzenie zgodnie z ruchem wskazówek zegara, aby zaczepiło się do czaszy. Klamry regulacyjne otworów wentylacyjnych mają trzy ustawienia. Zamknięte, półotwarte i otwarte. Patrz rys 4 (a, b, c i d)
- Przy zdejmowaniu urządzenia Fire Up z grilla CADAC, należy trzymać uchwyt (L) i kręcić urządzeniem w kierunku przeciwnym do ruchu wskazówek zegara. Nie należy dotykać innych części urządzenia zapalającego za wyjątkiem uchwytu, gdyż mogą one być bardzo gorące.

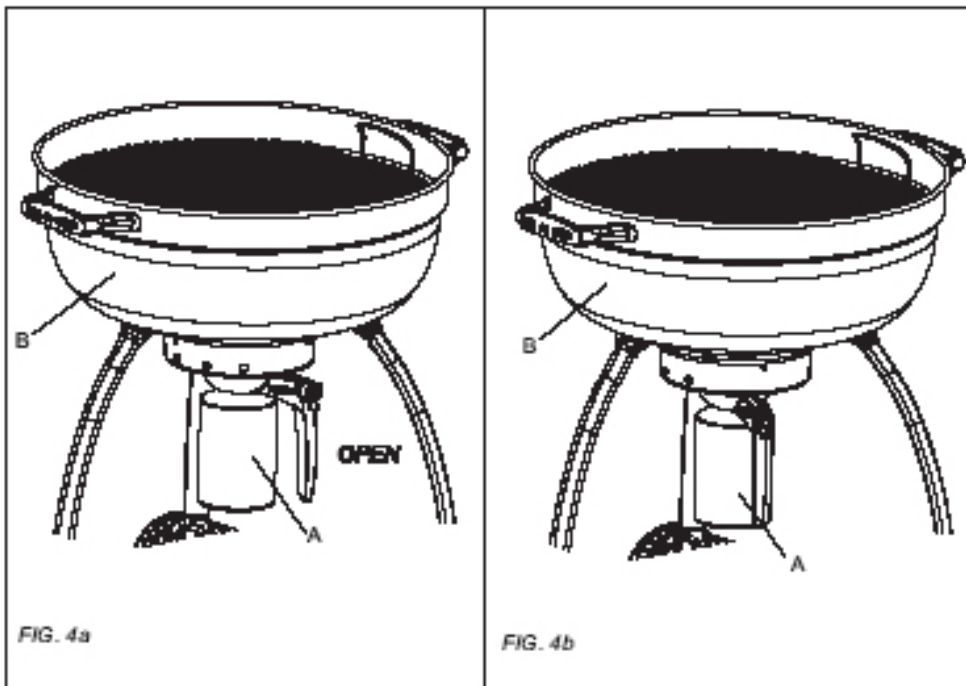

FIG. 4a

FIG. 4b

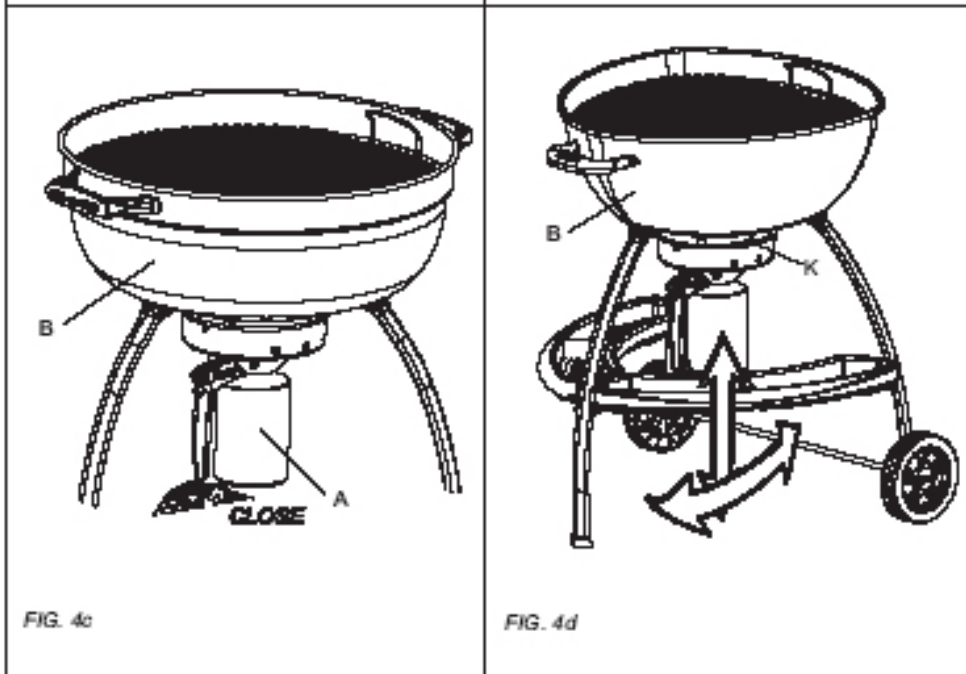

FIG. 4c

FIG. 4d

## 5. Używanie urządzenia

- Zaleca się używanie rękawic ochronnych.
- UWAGA: Łatwo dostępne części mogą być bardzo gorące. Należy nie dopuszczać dzieci w pobliżu urządzenia.
- Po zamontowaniu urządzenia zapalającego Fire Up do grilla węglowego CADAC zgodnie z instrukcją w punkcie 4, należy ułożyć węgiel na środku kratownicy (M) grilla (patrz rys 2). Ręka trzymająca uchwyt urządzenia Fire Up powinna być ułożona tak, żeby kciuk znajdował się na zapalniku (H), drugą ręką należy przekręcić pokrętkę regulacyjną (G) w kierunku przeciwnym do ruchu wskazówek zegara. Kciukiem popchnąć zapalnik do wewnątrz.
- Urządzenie Fire Up powinno pozostać na miejscu do czasu, kiedy  $\frac{3}{4}$  węgla jest pokryte lekkim popiołem. Proces ten powinien trwać nie dłużej niż 12-15 minut. Nie należy pozostawiać płomienia na dłuższy czas niż 15 minut.
- Po wystygnięciu urządzenia i wyczyszczeniu go, należy usunąć kartusz z gazem i odstawić urządzenie oraz kartusz w bezpieczne miejsce.
- Aby zapalić urządzenie zapalarką lub zapalarką do grilla, należy przekręcić pokrętkę regulacyjną (G) w kierunku przeciwnym do ruchu wskazówek zegara do pozycji otwartej i zapalić palnik (D).
- Do regulacji natężenia płomienia służy pokrętkę regulacyjną (G) – aby zmniejszyć płomień, należy je przekręcić zgodnie z ruchem wskazówek zegara, aby zwiększyć płomień, przeciwnie do ruchu wskazówek zegara.
- Urządzenie musi pracować na poziomej powierzchni.
- Nie należy używać urządzenia Fire Up przy zamkniętej pokrywie grilla.

## 6. Konserwacja

- Miejsce, w którym znajduje się urządzenie zapalające Fire Up powinno być wolne od materiałów łatwopalnych, benzyny, innych gazów i cieczy łatwopalnych. Nie wolno blokować przepływu spalania oraz wentylacji.
- Normalny płomień ma kolor niebieski i może mieć pomarańczową lub żółtą końcówkę. Jeśli płomień jest całkowicie żółty, może to oznaczać, że dysza (E) nie jest dobrze zamontowana lub zatkane są otwory w rurze mieszającej (N) (patrz rys 3). Najpierw należy sprawdzić, czy drożne są otwory w rurze mieszającej a dopiero później, czy dysza jest dobrze zamontowana. Konserwacja jest ograniczona do wymiany zablokowanej dyszy. Aby odkręcić palnik i rurę mieszającą, należy kręcić palnikiem przeciwnie do ruchu wskazówek zegara,
- Urządzenie Fire Up CADAC jest wyposażone w dyszę CADAC nr 0.60 (E), która reguluje przepływ gazu. Jeśli dysza się zapcha, należy ją wymienić. Nie wolno próbować jej czyścić za pomocą przetyczki lub jakiegokolwiek kołka, bo można ją w ten sposób uszkodzić.

- Aby wymienić dyszę (E), należy odkręcić i zdjąć palnik (D) oraz rurę mieszającą (N), co, pozwoli na uzyskanie dostępu do dyszy. Następnie należy odkręcić dyszę za pomocą odpowiedniego klucza. **Nie należy używać kleszczy do usunięcia dyszy, gdyż mogłoby ją to uszkodzić i w rezultacie uniemożliwić usunięcie jej z zaworu.**
- Aby założyć nową dyszę (E), należy postępować zgodnie z powyższą procedurą, tylko w odwrotnej kolejności. **Nie dokręcać nadmiernie dyszy.**
- Aby wymienić uszczelkę (C) w zaworze (J), należy usunąć starą uszczelkę poprzez delikatne wyciągnięcie jej z miejsca zamocowania na zaworze. Przed założeniem nowej uszczelki (Patrz rys 1), należy się upewnić, czy miejsce zamocowania jest czyste i nieuszkodzone.

## 7. Rozwiązywanie problemów

- Jeśli nie ma płomienia, bądź płomień jest bardzo mały, może być to spowodowane pustą butlą z gazem lub częściowo zatkana dyszą. Aby sprawdzić, czy butla zawiera gaz, należy nią potrząsnąć i posłuchać, czy w butli znajduje się płynny gaz. Należy to wykonać przed sprawdzaniem dyszy. Jeśli dysza okaże się być zatkana, należy przeczytać wskazówki w punkcie 6 powyżej dotyczące poszczególnych czynności przy wymianie dyszy.

NIE UŻYWAĆ IGŁY ANI ŻADNEGO INNEGO PRZEDMIOTU W CELU WYCZYSZCZENIA ZATKANEJ DYSZY, PONIEWAŻ MOŻE TO USZKODZIĆ JEJ OTWÓR A TYM SAMYM URZĄDZENIE STANIE SIĘ NIEBEZPIECZNE.

## 8. Części zamienne i akcesoria

- Należy używać jedynie firmowych części CADAC, które są dostępne u Państwa dystrybutora.

|           |      |
|-----------|------|
| DYSZA     | 0.60 |
| USZCZELKA | 6502 |

## 9. Oddawanie do naprawy i serwisu

- Nie wolno przeprowadzać modyfikacji urządzenia.
- Jeśli nie uda się rozwiązać problemu za pomocą niniejszych instrukcji, należy się skontaktować z lokalnym dystrybutorem CADAC w celu otrzymania informacji na temat zwrotu urządzenia lub jego naprawy

Wyprodukowano przez  
**CADAC**  
 PO Box 43196  
 Industria  
 2042  
 RPA  
 Tel: ++27 11 474 1466  
 Fax: ++ 27 11 474 3875  
 Email: info@cadac.co.za

Dystrybucja  
 Recri8  
 Unit 34, Meadow Industrial  
 Estate  
 Water Street  
 Stockport, Cheshire  
 SK1 2BU Wlk Brytania.  
 Tel: +44 (0161) 477 3330  
 Fax: +44 (0161) 477 1130  
 Email: info@recri8.co.uk

CADAC EUROPE  
 PO Box 115  
 7200 AC  
 Zutphen  
 Holandia  
 Tel: 00 31 575 595768  
 Fax: 00 31 575 511554  
 Email: info@cadaceurope.nl

Dystrybucja w Polsce:

KAMAI AGD Sp. z o.o.  
 32-006 Wola Batorska 461  
**www.kamai.pl**



## Ogólne warunki gwarancji:

1. Gwarancja na zakupiony przez Państwa produkt obejmuje okres 24 miesiące od daty zakupu.
2. Niniejsza gwarancja dla swojej ważności wymaga podpisania Karty Gwarancyjnej przez kupującego i złożenia pisemnego oświadczenia o zapoznaniu się z warunkami gwarancji. Uprawnionym z gwarancji jest posiadacz oryginalnej i poprawnie wypełnionej Karty Gwarancyjnej. Za niepoprawne wypełnienie karty gwarancyjnej odpowiada sprzedawca produktu.
3. Gwarant zobowiązuje się do **bezpłatnego** usunięcia ujawnionych w okresie gwarancyjnym wad materiałowych lub (i) wad fabrycznych powstałych ponad wszelką wątpliwość z winy producenta. Wady zostaną usunięte poprzez naprawę lub wymianę produktu na wolny od wad. O sposobie usunięcia wady decyduje Gwarant.
4. Za wadę materiału lub (i) fabryczną uważa się wadę tkwiącą w produkcie powodującą, że jego funkcjonowanie jest niezgodne ze specyfikacją i instrukcją obsługi produktu.
5. Uprawnienia z tytułu gwarancji nie obejmują prawa uprawnionego z gwarancji do domagania się zwrotu utraconych korzyści w związku z wadami produktu. Gwarant nie odpowiada za szkodę w mieniu wyrządzoną przez wadliwy produkt.
6. Niniejsza gwarancja w odniesieniu do towarów konsumpcyjnych nie wyłącza, nie ogranicza ani nie zawiesza uprawnień kupującego wynikających z niezgodności towaru z umową.
7. Niniejsza Karta Gwarancyjna jest jedynym dokumentem, na podstawie którego, uprawniony z gwarancji może dochodzić swych praw na terenie Polski z tytułu udzielonej gwarancji. Ma ona charakter nadrzędny w stosunku do gwarancji, które mogą być zawarte w innych dokumentach dołączonych do sprzedanego produktu.

## Realizacja gwarancji:

1. Przed dostarczeniem produktu do punktu serwisowego sprzedającego lub serwisu KAMAI uprawniony z gwarancji zobowiązany jest do skontaktowania się telefonicznie, faksowo, poprzez email z serwisem KAMAI w celu weryfikacji faktycznego uszkodzenia produktu. Udzielona zostanie pomoc techniczna pomagająca rozwiązać problem lub otrzymanie Państwa potwierdzenie o konieczności przekazania produktu do serwisu KAMAI.
2. Potwierdzona przez Gwaranta konieczność przekazania produktu do serwisu KAMAI wymaga pisemnej jego zgody na wykonanie tej czynności. Przekazanie produktu do serwisu KAMAI po przedniej zgodzie Gwaranta odbywa się na jego koszt. Gwarant nie odpowiada za uszkodzenia powstałe w trakcie przekazywania produktu do serwisu KAMAI.
3. Przy zgłaszaniu wadliwego produktu uprawniony z gwarancji powinien załączyć sporządzony w formie pisemnej dokładny opis usterki wadliwego działania produktu z uwzględnieniem środowiska w jakim produkt pracował i sposobu w jaki się ujawnił. Pisemny opis winien być dołączony do reklamowanego produktu.
4. Zgłoszenia reklamacyjne przyjmowane są na drukach punktu serwisowego sprzedającego lub na drukach Gwaranta. W przypadku punktów serwisowych sprzedającego, punkt taki zobowiązany jest niezwłocznie przelać drogą faksową lub poprzez email podpisane przez użytkownika zgłoszenie reklamacyjne.
5. Gwarant zastrzega sobie prawo do odmowy przyjęcia zgłoszenia reklamacyjnego na podstawie zawartej w opisie usterki a nie wskazujących ponad wszelką wątpliwość na ujawnienie się wad materiałowych lub (i) wad fabrycznych powstałych z winy producenta. Uzasadnienie odmowy w formie pisemnej Gwarant zobowiązany jest przelać bezpośrednio do użytkownika lub pośrednio do punktu serwisowego sprzedającego w terminie do 7 dni od daty otrzymania zgłoszenia reklamacyjnego.
6. Przez naprawę gwarancyjną rozumie się wykonanie przez serwis KAMAI czynności o charakterze specjalistycznym, właściwym dla usunięcia wady objętej gwarancją. Naprawa gwarancyjna nie obejmuje czynności przewidzianych w instrukcji obsługi do wykonania których zobowiązany jest użytkownik we własnym zakresie i na własny koszt, np. wymiana bezpiecznika we wtyczce 12V, sprawdzenie działania urządzeń do których produkt jest podłączany, bieżącej konserwacji, itp.
7. Gwarant dołoży wszelkich starań, aby usunięcie ujawnionych wad zostało wykonane w terminie do 14 dni roboczych od daty otrzymania wadliwego produktu przez serwis KAMAI. Gwarant zastrzega sobie prawo wydłużenia powyższego terminu w uzasadnionych przypadkach. O zaistnieniu uzasadnionego przypadku Gwarant powiadomi bezpośrednio użytkownika lub pośrednio punkt serwisowy sprzedającego.
8. Gwarant zastrzega sobie prawo obciążenia uprawnionego z gwarancji kosztami usług serwisowych i transportu, w przypadku gdy ujawnione wady nie były objęte gwarancją lub produkt okazał się sprawny.
9. Gwarancją nie są objęte:
  - kable połączeniowe, sieciowe, wtyczki, gniazda, itp.,
  - uszkodzenia mechaniczne i wywołane nimi wady,
  - uszkodzenia termiczne, chemiczne i wszystkie inne spowodowane działaniem lub zaniechaniem użytkownika,
  - uszkodzenia wynikłe ze zdarzeń losowych (uszkodzenia elektryczne, pożar, zalanie) a także działania sił zewnętrznych (przepięcia w sieci, uszkodzenia przez przedmioty obce, wilgoć, korozja, pył, itp.),
  - uszkodzenia powstałe z winy lub niewiedzy użytkownika.

10. Gwarant może odmówić wykonania usługi gwarancyjnej w przypadku stwierdzenia niekompletności produktu, dokonywania nieautoryzowanych napraw, zmian konstrukcyjnych, używania produktu do celów niezgodnych z przeznaczeniem lub celowego uszkodzenia.
11. W sprawach nieuregulowanych niniejszymi warunkami gwarancji mają zastosowanie odpowiednie przepisy Kodeksu Cywilnego.
12. W przypadku gdy kupujący jest kupcem w myśl prawa handlowego, sądem właściwym do rozstrzygania sporów jest sąd w Krakowie.

Oświadczam, że zapoznałem (am) się z warunkami gwarancji oraz wszelkimi informacjami dotyczącymi sposobu użytkowania produktu

**Data i czytelny podpis**