

SIATKA ZABEZPIELAJĄCA

BB 810 SIATKA

BODY
SCULPTURE
SINCE 1965

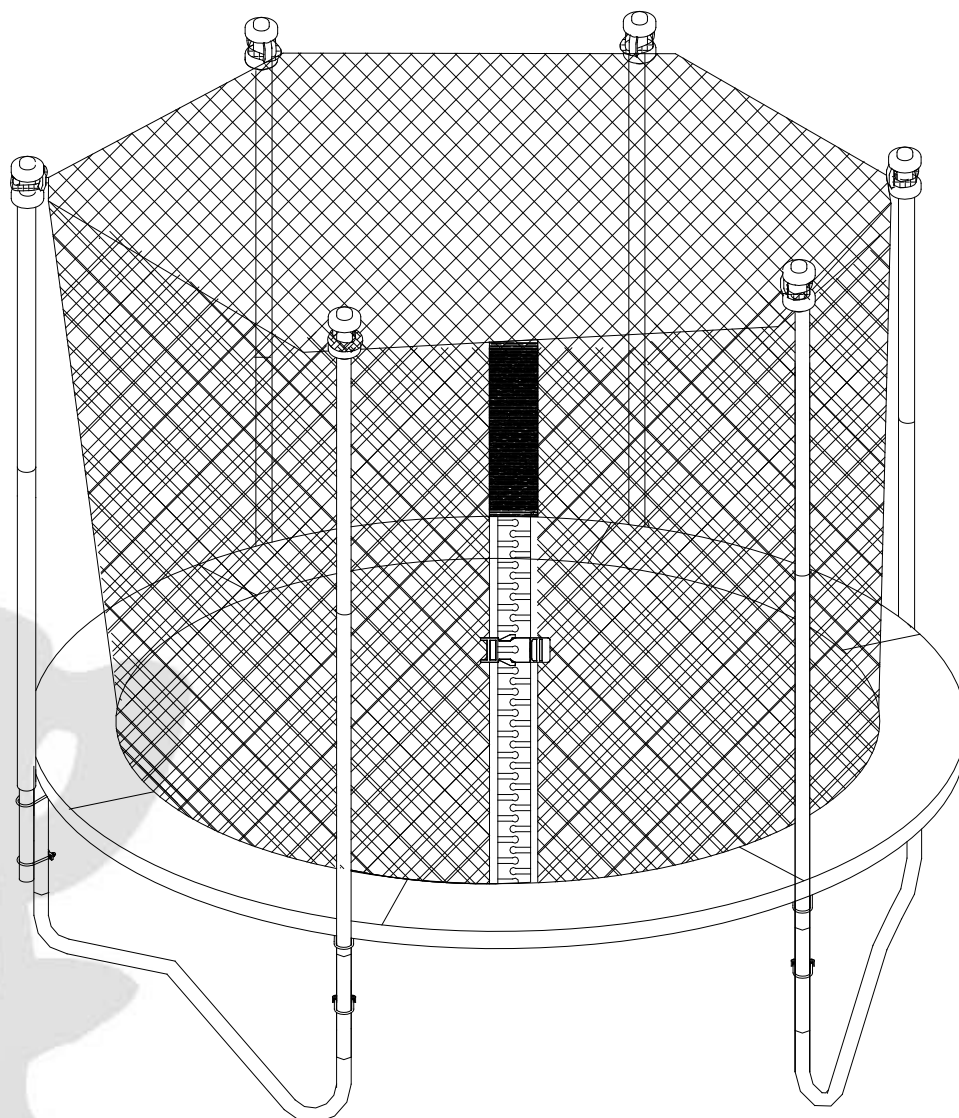

Wyprodukowano w Chinach dla:



EN 913





UWAGA !

PRZED MONTAŻEM I UŻYCIEM TRAMPOLINY WRAZ Z SIATKĄ ZABEZPIEZAJĄCĄ POWINIENES UWAŻNIE I ZE ZROZUMIENIEM ZAPOZNAĆ SIĘ ZE WSZYSTKIMI PODPUNKTAMI INSTRUKCJI.



Z TRAMPOLINY NIE MOŻE KORZYSTAĆ JEDNOCZEŚNIE WIĘCEJ NIŻ JEDNA OSOBA! KILKORO SKOCZKÓW ZWIĘKSZA RYZYKO OBRAŻEŃ TAKICH, JAK USZKODZENIE GŁOWY, SZYJI, NÓG LUB PLECÓW.



WYNIKIEM ŁADOWANIA NA GŁOWIE LUB SZYJI MOŻE BYĆ PARALIŻ LUB ŚMIERĆ! NIE WYKONUJ OBROTÓW (PRZEWROTEK), KTÓRE MOGĄ ZWIĘKSZYĆ SZANSE ŁADOWANIA NA GŁOWIE LUB SZYJI!

UWAGI DLA OPIEKUNA

- Opiekun jest zobowiązany do ścisłego przestrzegania zasad bezpieczeństwa oraz znajomości wszystkich informacji zawartych w instrukcji obsługi przed dopuszczeniem do użycia trampoliny i siatki zabezpieczającej.
- Trampolina nie powinna być wykorzystywana bez nadzoru, niezależnie od wieku i umiejętności użytkownika. Zabezpiecz trampolinę przed niepowołanym użyciem.
- Trzymaj z dala od trampoliny i użytkownika wszelkie przedmioty, które mogą zakłócać przebieg ćwiczeń lub mogą stwarzać potencjalne niebezpieczeństwo.
- System siatki zabezpieczającej w trampolinie nie jest przeznaczony dla dzieci poniżej 6 roku życia i osób ważących więcej niż 90 kg.
- Nie używaj trampoliny, jeżeli mata jest mokra lub brudna. Kontroluj stan trampoliny i siatki zabezpieczającej przed każdorazowym użyciem. Wymieniaj zużyte i uszkodzone części. Upewnij się każdorazowo czy siatka jest prawidłowo zamocowana. Naciągnij wszystkie poluzowane klamry i sprawdź czy siatka nie posiada uszkodzeń.

UWAGI DLA UŻYTKOWNIKA

- Nie używaj trampoliny i systemu siatki zabezpieczającej, jeżeli znajdujesz się pod wpływem narkotyków lub alkoholu. Nie pal w trakcie ćwiczeń.
- Unikaj wysokich podskoków. Upewnij się, że nie skaczesz zbyt długo, jeżeli poczujesz pierwsze objawy zmęczenia. Zawsze kontroluj swoje skoki. Nie próbuj skakać powyżej siatki zabezpieczającej.
- Nigdy nie skacz na trampolinie, pozostając bez opieki. Na trampolinie nie powinna przebywać więcej niż jedna osoba.
- Nie skacz w kierunku siatki zabezpieczającej i nie odbijaj się od niej. Nie wieszaj się na siatce i słupkach. Ściągnij biżuterię, która mogłaby zaplątać się w siatce lub ją przeciąć.
- Nie noś ubrań z metalowymi końcówkami, łańcuchami, wiązaniami, hakami, twardymi klamrami, itp.
- Siatka bezpieczeństwa nie jest zaprojektowana do łączenia z innymi akcesoriami. Wyjątkiem mogą być akcesoria specjalnie przygotowane przez producenta.
- Wejście na i wyjście z trampoliny wymaga otwarcie drzwi w siatce bezpieczeństwa. Zawsze zamykaj otwarte przejście po wejściu lub wyjściu, i zapinaj klamry. Nie wykorzystuj trampoliny jako odskoczni do skoków na inne obiekty.

➤ **ZAWSZE STOSUJ SIĘ DO WSZYSTKICH POWYŻSZYCH INSTRUKCJI PODCZAS KORZYSTANIA Z SIATKI ZABEZPIEZAJĄCEJ**

LISTA CZĘŚCI

LP	Nazwa	Ilość	
		Dla modeli 240/300	Dla modeli 360/390/420
A	Górny słupek ramy z pianką	6	8
B	Dolny słupek ramy z pianką	6	8
C	Nasadka słupka (niebieska i zielona)	6	8
D	Wkręt U	12	16
E	Zacisk	12	16
F	Ośłona wkrętu	12	16
G	Sznurek	6	8
H	Siatka zabezpieczająca	1	1
I	Nakrętka	24	32

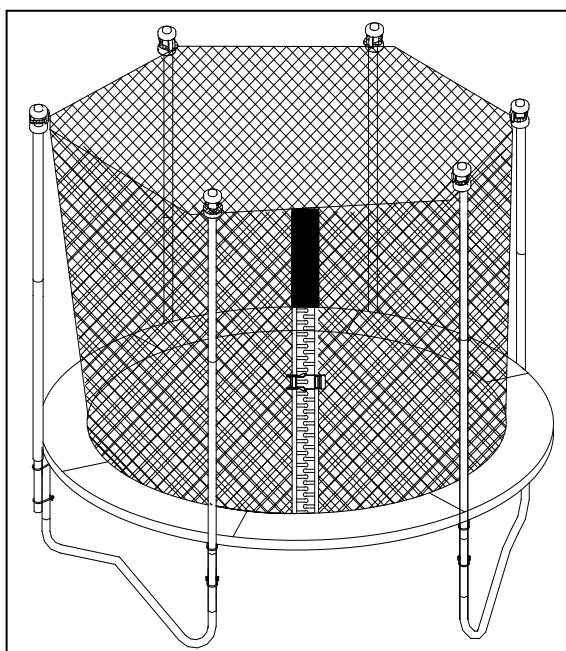

Modele 240/300

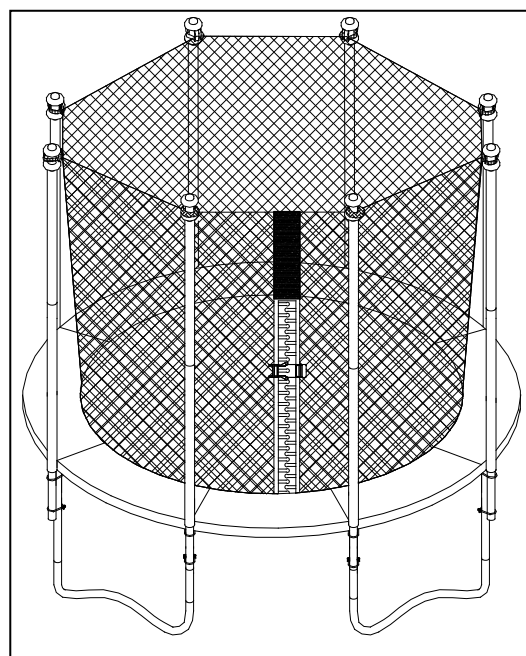

Modele 360/390/420

#A GÓRNY SŁUPEK RAMY Z PIANKĄ

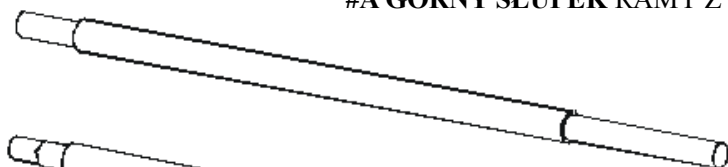

#B DOLNY SŁUPEK RAMY Z PIANKĄ

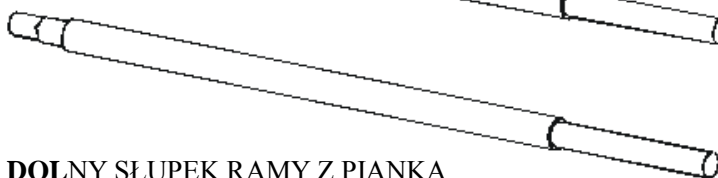



#C NASADKA SŁUPKA



#F OSŁONA WKREȚU



#D ŚRUBA U



#G SZNUREK



#E ZACISK DO #D



#I NAKREȚKA

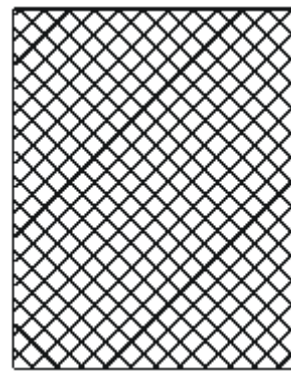

#E SIATKA
ZABEZPIECZAJACA

INSTRUKCJA MONTAŻU

KROK 1

Połącz nasadkę słupka #C z górnym słupkiem ramy #A. Wykonaj czynność dla wszystkich słupków.

KROK 2

Kolejno, zmontuj wszystkie górne słupki ramy #A z dolnymi słupkami.

KROK 3

Połącz zestaw słupków z prawidłowo położoną trampoliną. Poproś drugą osobę o przytrzymanie słupków ramy w pozycji pionowej podczas ich montażu z trampoliną. W pierwszej kolejności łącz dolne słupki ramy #B z ramą nóg przy użyciu śrub #D i zacisków #E, zabezpieczając nakrętkami #1.

KROK 4

Wykonaj krok 3 ponownie, wykonując łączenie w dolnej części dolnego słupka ramy tak, jak pokazano na rysunku poniżej.

Upewnij się, że odległość od końca dolnego słupka ramy do ziemi wynosi 45 cm.

WSKAZÓWKA: Nie zakręcaj wszystkich nakrętek na raz. Dokręć je po zakończeniu montażu.

Po zainstalowaniu wszystkich śrub U, wsuń osłonę wkrętu #F na śruby U w celu uniknięcia uszkodzeń. Proszę zauważyć, że tylko dolne śruby U potrzebują ochrony.

Powtórz kroki 3 i 4 dla wszystkich słupków ramy.

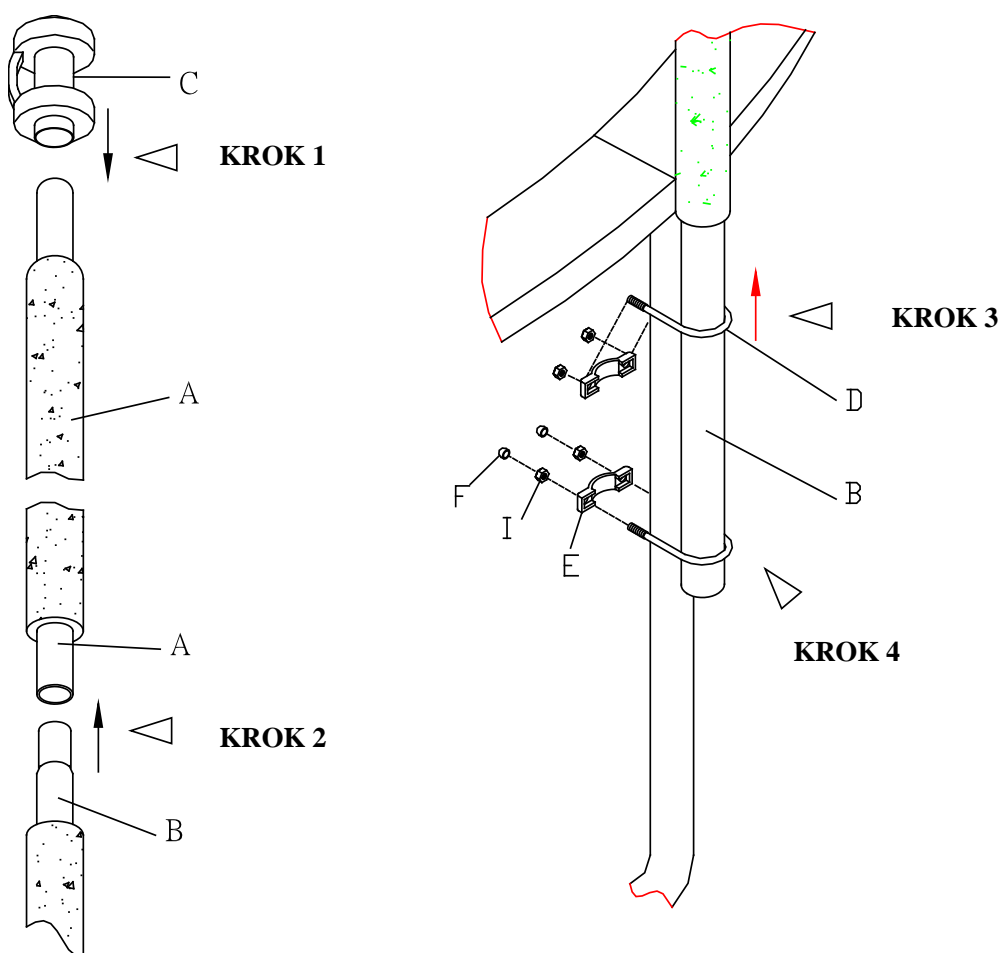

KROK 5

Złącz zatrzask w klamrze w górnej części siatki bezpieczeństwa, łącząc jednocześnie z nasadką słupka, jak pokazano poniżej. Wykonaj krok dla wszystkich 6 słupków. Nasadki słupków powinny być zwrócone na zewnątrz.

KROK 6

Zwiąż na początek koniec sznurka z pierścieniem maty trampoliny, Pociągnij sznurek przez krawędź siatki i pierścień maty trampoliny tak, jak na rysunku poniżej. Przeciągnij sznurek przez wszystkie pierścienie trampoliny. Proszę się upewnić, że fragment sznurka jest

dopasowany do pojedynczej sekcji ramy trampoliny.

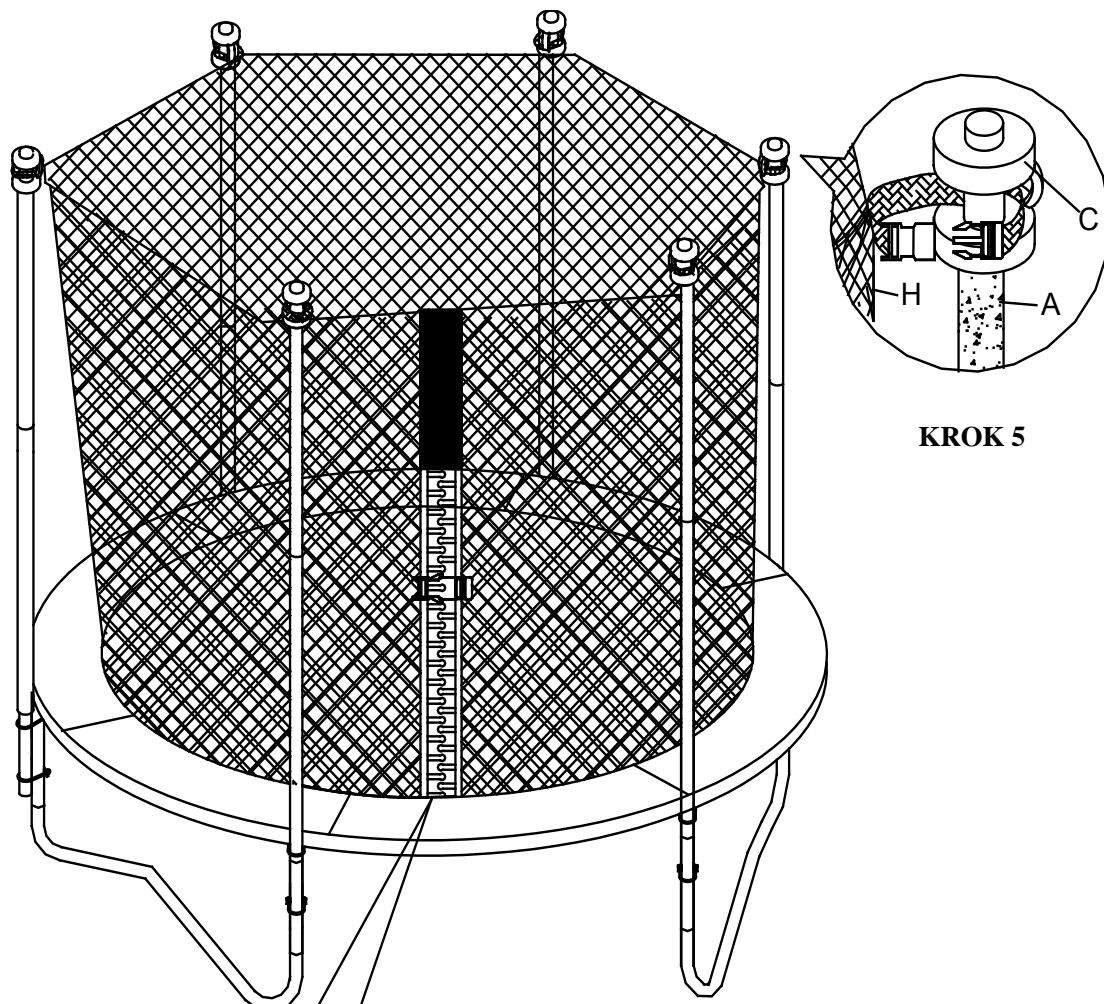

KROK 5

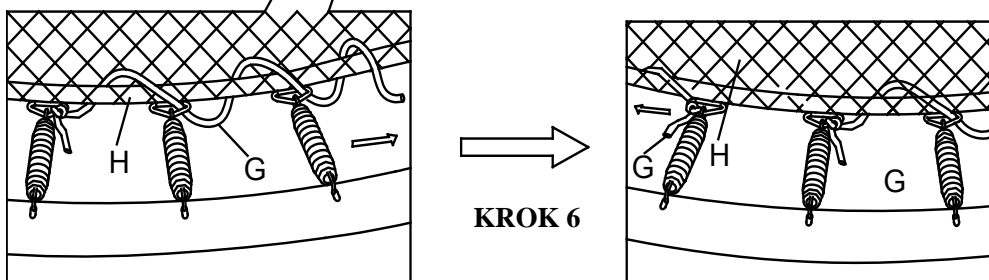

KROK 6

KROK 7

Pociągnij zamek błyskawiczny w siatce zabezpieczającej w drzwiach, które mogą być zlokalizowane pomiędzy dwoma nogami podstawy trampoliny. Następnie zatrzaśnij dwie klamry jak na rysunku (dolna klamra nie została pokazana).

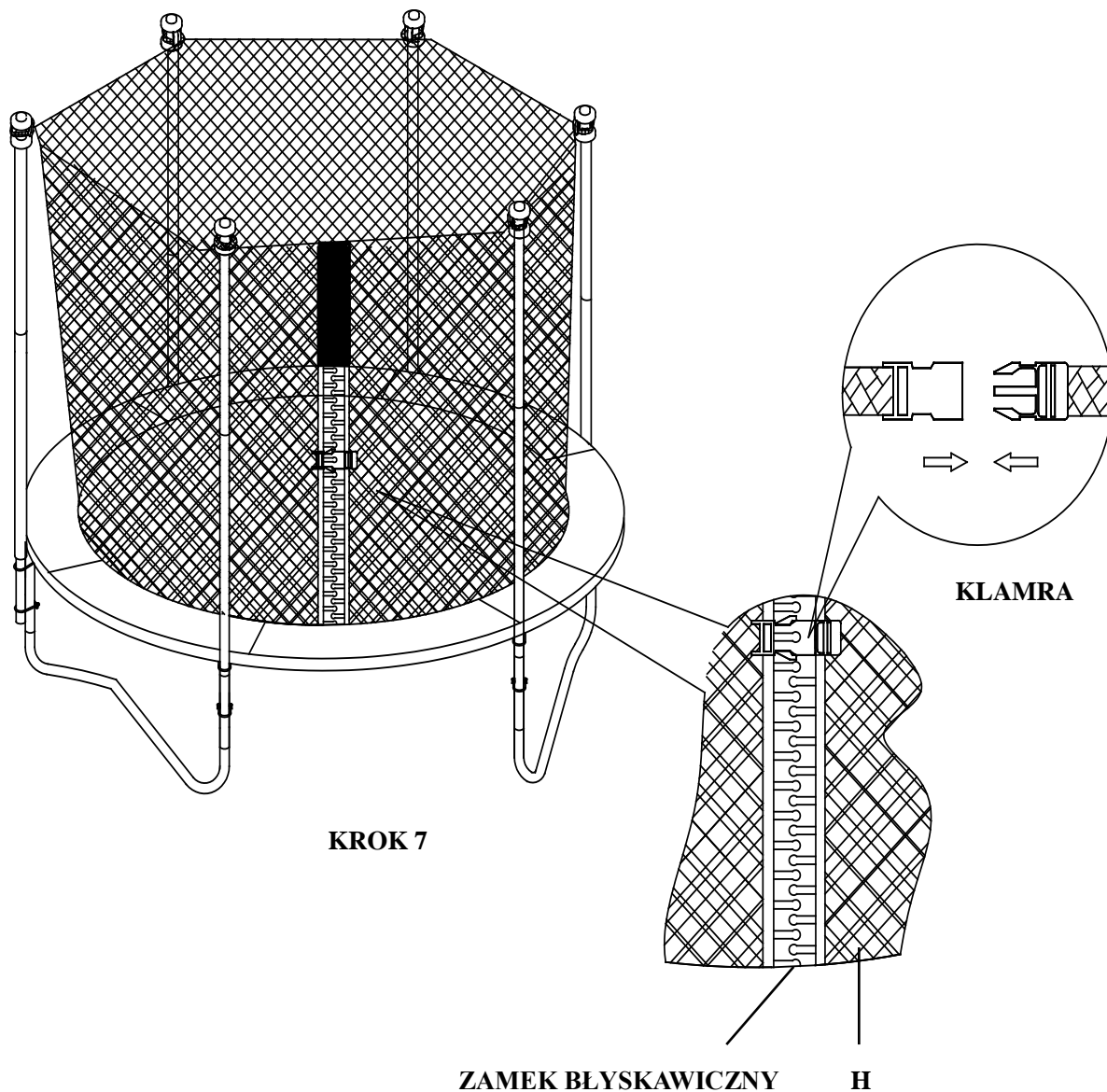

KROK 8

WAŻNE!!! Po wykonaniu montażu należy mocno napiąć wszystkie mocowania klamer tak, aby siatka bezpieczeństwa była stabilna. W przeciwnym razie, nie będzie pełnić prawidłowo swojej funkcji.

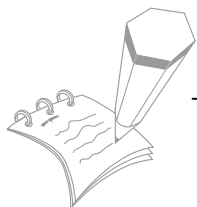

NOTATKI

Używaj tej powierzchni, aby zapisać rezultaty swoich ćwiczeń

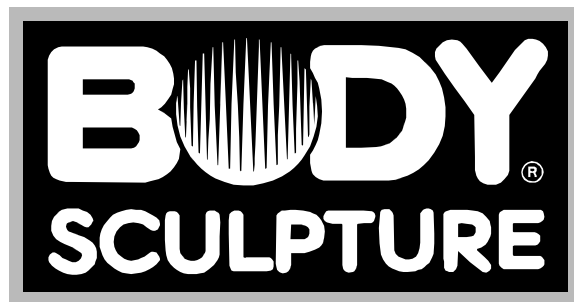

S I N C E 1 9 6 5

COPYRIGHT ©2002 BY BODY SCULPTURE INTERNATIONAL EUROPE LTD
ALL RIGHTS RESERVED.UNAUTHORIZED DUPLICATION IS A VIOLATION OF LAW.



GWARANT: BACHA SPORT

**ARTYKUŁ: SIATKA ZABEZPIEZAJĄCA DO
TRAMPOLINY**

SYMBOL: BB 810 SIATKA

DATA SPRZEDAŻY:

PODPIS I PIECZĘĆ

SPRZEDAWCY:

ZASADY GWARANCJI!!!

1. Sprzedawca w imieniu Gwaranta udziela gwarancji na zakupiony towar w okresie **24 miesięcy na wady ukryte** od daty sprzedaży.
2. Wady lub uszkodzenia sprzętu ujawnione w okresie gwarancji będą bezpłatnie usuwane w ciągu 14 dni roboczych od daty dostarczenia sprzętu do punktu sprzedaży.
3. Gwarancją nie są objęte uszkodzenia sprzętu powstałe w wyniku:
 - niewłaściwego użytkowania i przechowywania sprzętu
 - niewłaściwej konserwacji
 - dokonywania samodzielnych napraw, przeróbek lub zmian konstrukcyjnych.
4. Uszkodzony sprzęt dostarcza do punktu sprzedaży nabywca na własny koszt.
5. Karta gwarancyjna jest ważna tylko z pieczęcią punktu sprzedaży, podpisem sprzedającego oraz wpisanym rodzajem sprzętu. W przypadku zakupu w sklepie internetowym karta gwarancyjna jest nie podbita, ważna na podstawie dokumentu zakupu (faktura, WZ, paragon) lub listu przewozowego kuriera.
6. Duplikaty kart gwarancyjnych nie będą wydawane.
7. Gwarancją nie są objęte elementy eksploatacyjne: linki, paski, elementy gumowe, pasy, uchwyty z gąbki, pedały, sprężyny, itp.
8. Po trzech naprawach (tego samego elementu) i kolejnym uszkodzeniu sprzęt zostanie wymieniony na nowy.
9. UWAGA! Sprzęt jest przeznaczony tylko i wyłącznie do użytku domowego.
10. Sprzęt jest przeznaczony do odpowiedniej maksymalnej masy ćwiczącego. Informację ta można znaleźć w instrukcji obsługi.
11. Gwarancja jest ważna tylko na terenie Polski.

**UŻYTKOWANIE SPRZĘTU NIEZGODNIE Z WARUNKAMI GWARANCJI
POWODUJE JEJ UTRATĘ.**

**NINIEJSZA GWARANCJA NA SPRZEDANY TOWAR KONSUMPCYJNY NIE
WYŁĄCZA, NIE OGRANICZA ANI NIE ZAWIESZA UPRAWNIEŃ KUPUJĄCEGO
WYNIKAJĄCYCH Z NIEZGODNOŚCI TOWARU Z UMOWĄ.**